



MONTANARO F.LLI SRL

Officina Macchine Enologiche

Via Cav. Ottavio Riccadonna, 218 - 14053 – CANELLI (AT)

Tel. E Fax. +39 0141 823611

E-mail: info@montanarofratelli.com

Internet: www.montanarofratelli.com

COD. FISCALE E P. IVA 01429500059
NR. REG. IMPR CC.I.AA. AT: 01429500059

TESTINA AUTOMATICA ROTANTE PER LAVAGGIO SERBATOI

TESTINA AUTOMOVENTE PER LAVAGGIO SERBATOI.

CARATTERISTICHE:

- TESTINA VOLUMETRICA, LA VELOCITA' DI ROTAZIONE E' PROPORZIONALE ALLA PORTATA IN INGRESSO.
- LAVAGGIO SUPERFICI INTERNE DI CONTENITORI E SERBATOI.
- PORTATA RIDOTTA, ALTA PRESSIONE, ELEVATA FORZA DI IMPATTO.
- COPERTURA ORBITALE COMPLETA DEGLI INTERNI.
- VELOCITA' DI ROTAZIONE INDIPENDENTE DALLA TEMPERATURA DELL'ACQUA.
- FILTRO IN ENTRATA.
- COSTRUZIONE IN ACCIAIO INOX.
- IDONEA PER IMPIEGO SETTORE ALIMENTARE.

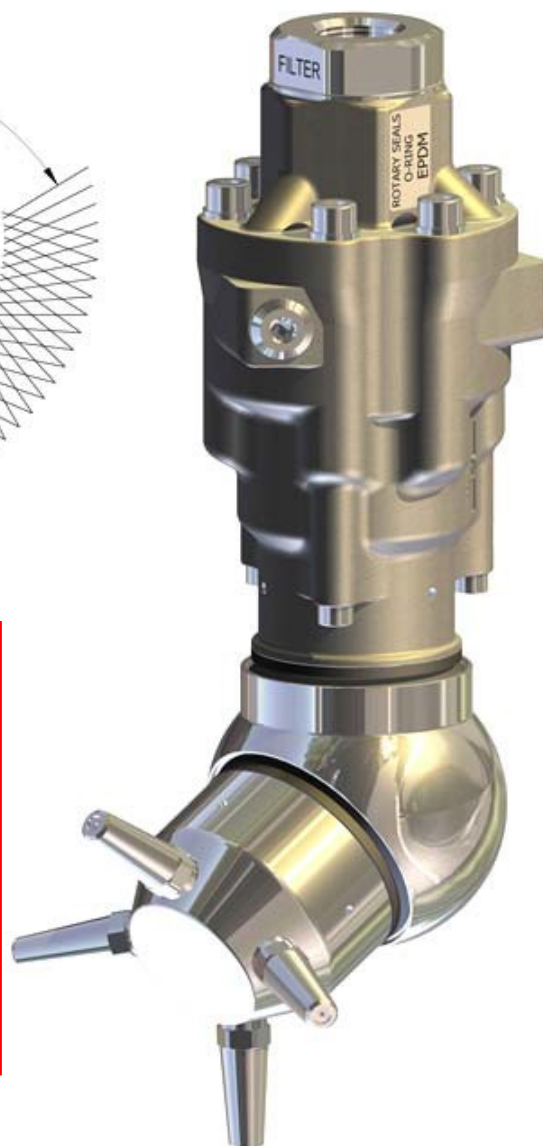
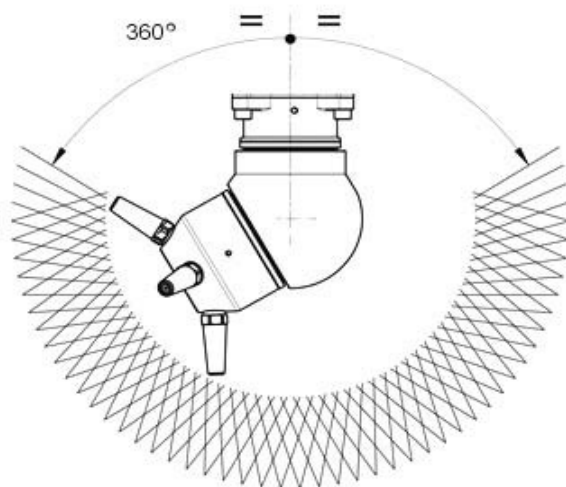

DETTAGLI TECNICI:

PRESSIONE NOMINALE 30÷140 bar
PRESSIONE CONSENTITA 160bar
PORTATA MASSIMA 20-120 l/min.
TEMPERATURA MASSIMA ACQUA 0-90 °C
PESO KG 7,6
FREQUENZA ROTAZIONE ASSE PRINCIPALE
10-16 giri/min.
ATTACCO ALIMENTAZIONE ACQUA G 3/4"
FILTRO IN INGRESSO 550 µm
ATTACCO UGELLI (2 O 4) 1/4 NPT